

## Montážní návod – Vanová baterie volně stojící

---

- CZ** Montážní návod – Vanová baterie volně stojící
- SK** Montážny návod – Volne stojaca vaňová batéria
- PL** Instrukcja montażu – Wolnostojąca bateria wannowa
- EN** Installation manual – Freestanding bath tap
- HU** Szerelési útmutató – Szabadon álló kádcsaptelep
- DE** Montageanleitung – Freistehende Badewannenarmatur

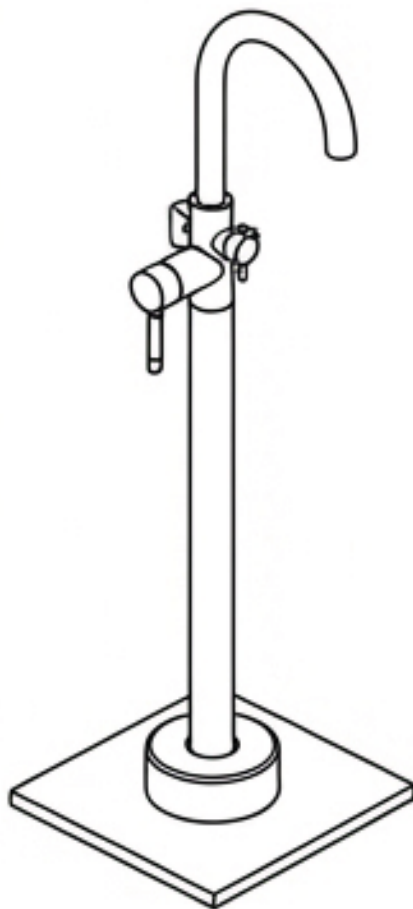

---

cerano

---

**1**

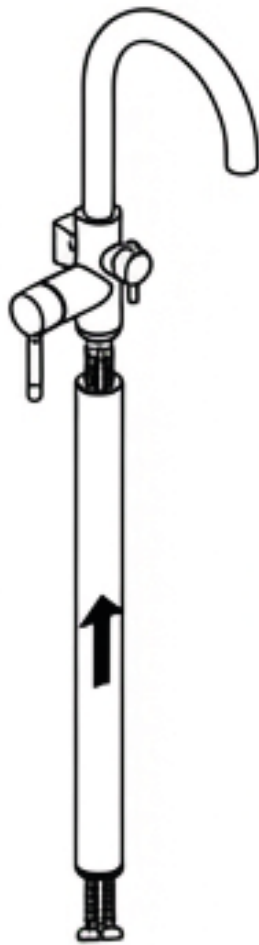

**2**

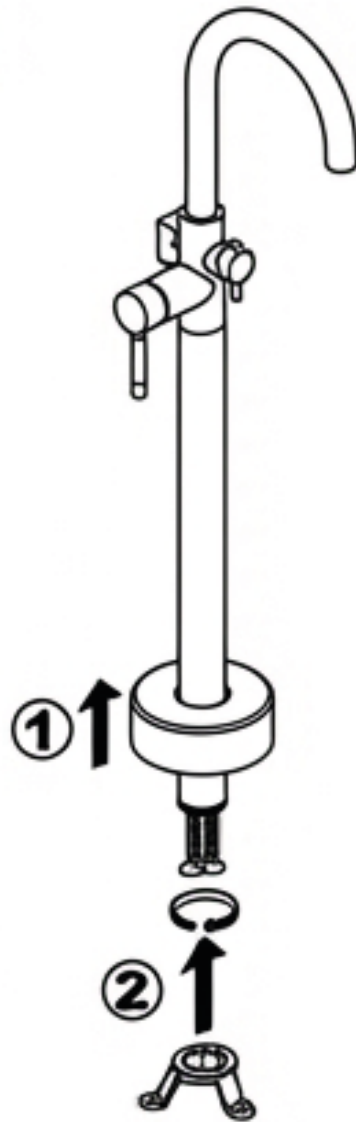

**3**

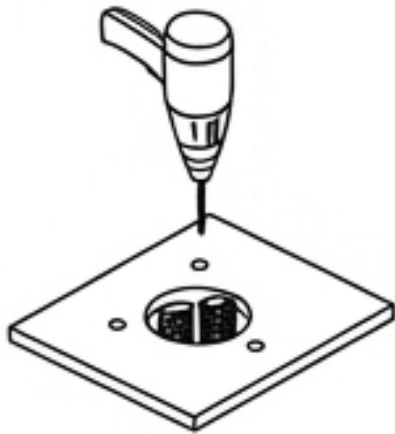
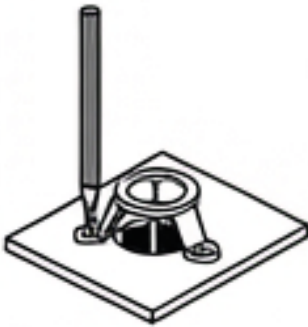

**4**

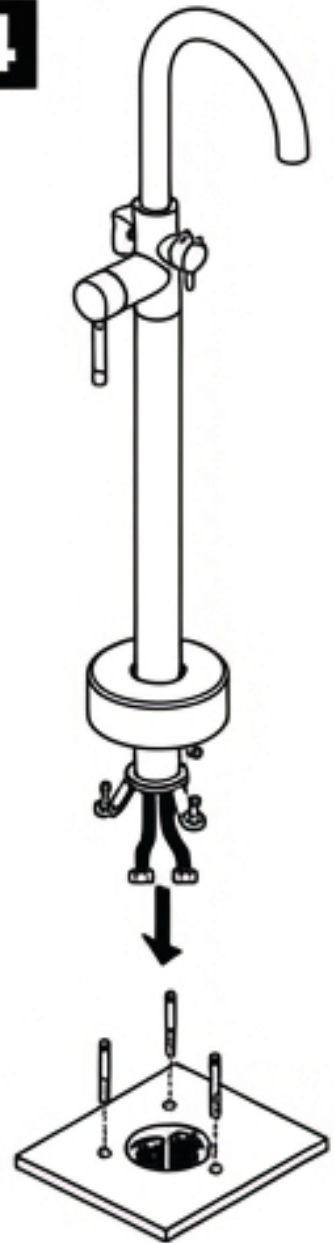

---

**5**

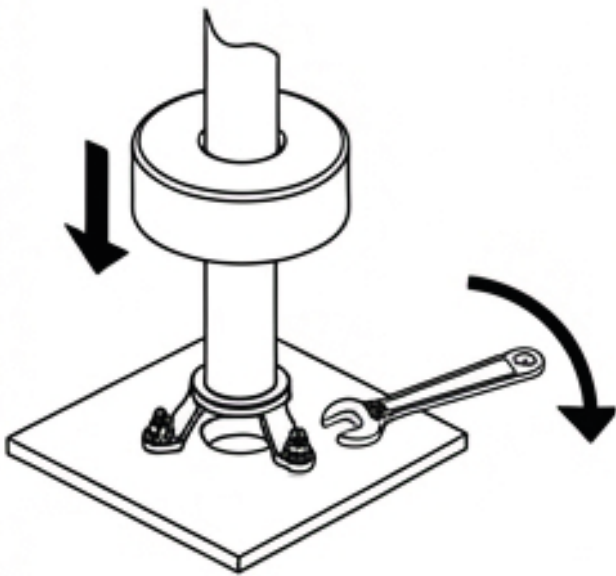

**6**

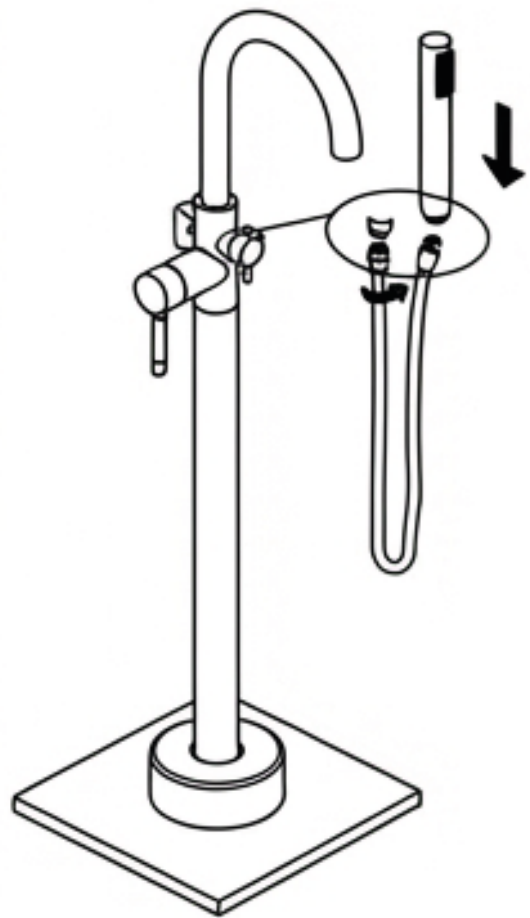

---

### **CZ - Údržba**

Baterii čistíte pouze měkkým hadříkem a čistou vodou. Nepoužívejte agresivní ani korozivní čisticí prostředky, čističe na WC, abrazivní přípravky ani drsné předměty, které mohou poškodit povrch. Na odolnější nečistoty a vodní kámen použijte zředěný ocet, poté baterii důkladně opláchněte čistou vodou a osušte. Pokud se na baterii dostane nevhodný čisticí prostředek, ihned jej opláchněte vodou.

### **SK - Údržba**

Bateriu čistite iba mäkkou handričkou a čistou vodou. Nepoužívajte agresívne ani korozívne čistiace prostriedky, čističe na WC, abrazívne prípravky ani drsné predmety, ktoré môžu poškodiť povrch. Na odolnejšie nečistoty a vodný kameň použite zriedený ocot, potom batériu dôkladne opláchnite čistou vodou a osušte. Ak sa na batériu dostane nevhodný čistiaci prostriedok, ihneď ho opláchnite vodou.

### **PL - Konserwacja**

Baterię należy czyścić wyłącznie miękką ściereczką i czystą wodą. Nie używać agresywnych ani żrących środków czyszczących, środków do czyszczenia WC, preparatów ściernych ani szorstkich przedmiotów, które mogą uszkodzić powierzchnię. W przypadku trudniejszych zabrudzeń i kamienia należy użyć rozcieńzonego octu, a następnie dokładnie spłukać baterię czystą wodą i wytrzeć do sucha. Jeśli na baterię dostanie się nieodpowiedni środek czyszczący, należy natychmiast spłukać go wodą.

### **EN - Maintenance**

Clean the tap only with a soft cloth and clean water. Do not use aggressive or corrosive cleaning agents, toilet cleaners, abrasive products, or rough objects that may damage the surface. For more stubborn dirt and limescale, use diluted vinegar, then rinse the tap thoroughly with clean water and dry it. If an unsuitable cleaning product comes into contact with the tap, rinse it off immediately with water.

### **HU - Karbantartás**

A csaptelepet csak puha törülköendővel és tiszta vízzel tisztítsa. Ne használjon agresszív vagy maró hatású tisztítószerket, WC-tisztítót, súrolószerket vagy durva felületű eszközöket, amelyek károsíthatják a felületet. A makacsabb szennyeződések és a vízkő eltávolításához használjon hígított ecetet, majd a csaptelepet alaposan öblítse le tiszta vízzel, és törölje szárazra. Ha nem megfelelő tisztítószer kerül a csaptelepre, azonnal öblítse le vízzel.

### **DE - Karbantartás**

Die Armatur nur mit einem weichen Tuch und klarem Wasser reinigen. Keine aggressiven oder korrosiven Reinigungsmittel, WC-Reiniger, Scheuermittel oder rauen Gegenstände verwenden, die die Oberfläche beschädigen könnten. Bei stärkeren Verschmutzungen und Kalkablagerungen verdünnten Essig verwenden, anschließend die Armatur gründlich mit klarem Wasser abspülen und trocknen. Wenn ein ungeeignetes Reinigungsmittel auf die Armatur gelangt, sofort mit Wasser abspülen.

---

### **CZ - Prohlášení**

Tento návod slouží pouze jako standardní příručka. Změny u aktualizovaných verzí výrobku nemusí být v tomto dokumentu uvedeny. V takovém případě používejte návod pouze jako orientační referenci. Společnost si vyhrazuje právo na změny.

### **SK - Vyhlásenie**

Tento návod slúži iba ako štandardná príručka. Zmeny pri aktualizovaných verziách výrobku nemusia byť v tomto dokumente uvedené. V takom prípade používajte návod iba ako orientačnú referenciu. Spoločnosť si vyhradzuje právo na zmeny.

### **PL - Oświadczenie**

Niniejsza instrukcja ma charakter ogólnego podręcznika. Zmiany wprowadzane w zaktualizowanych wersjach produktu mogą nie być ujęte w tym dokumencie. W takim przypadku należy traktować instrukcję wyłącznie jako materiał pomocniczy. Firma zastrzega sobie prawo do wprowadzania zmian.

### **EN - Statement**

This manual is provided as a standard guide only. Changes made to updated versions of the product may not be included in this document. In such cases, please use this manual for reference only. The company reserves the right to make modifications.

### **HU - Nyilatkozat**

Ez az útmutató kizárólag általános tájékoztató jellegű. A termék frissített verzióin végrehajtott módosítások előfordulhat, hogy nem szerepelnek ebben a dokumentumban. Ilyen esetben az útmutatót csak tájékoztató jelleggel használja. A vállalat fenntartja a változtatás jogát.

### **DE - Hinweis**

Diese Anleitung dient nur als Standard-Handbuch. Änderungen an aktualisierten Produktversionen sind möglicherweise nicht in diesem Dokument enthalten. Verwenden Sie diese Anleitung in diesem Fall bitte nur als Referenz. Das Unternehmen behält sich das Recht auf Änderungen vor.

---

# cerano

CERANO s.r.o.  
U Stadionu 1881/10  
792 01 Bruntál  
Česká republika  
Moravskoslezský kraj, okres Bruntál

+420 227 272 800  
Info@cerano.cz