

## Montážní návod – Koupelnový radiátor Benito

---

- CZ** Montážní návod – Koupelnový radiátor Benito
- SK** Montážny návod – Kúpeľňový radiátor Benito
- PL** Instrukcja montażu – Grzejnik łazienkowy Benito
- EN** Installation Manual – Benito Bathroom Radiator
- HU** Szerelési útmutató – Benito fürdőszobai radiátor
- DE** Montageanleitung – Badheizkörper Benito

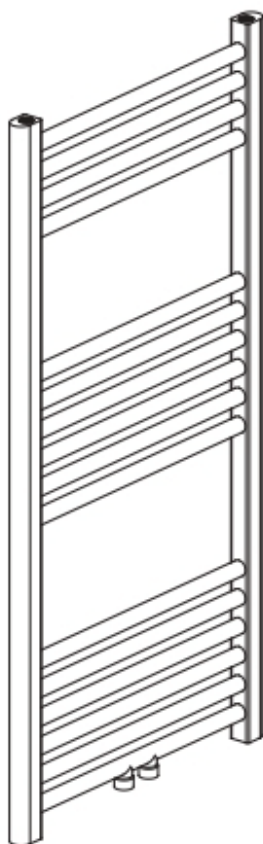

## CZ - Montáž

Před montáží si pečlivě přečtěte návod.  
Montáž by měla provádět osoba s odpovídající kvalifikací.  
Obalový materiál prosím zlikvidujte odpovědným způsobem.

## SK - Montáž

Pred montážou si pozorne prečítajte návod.  
Montáž by mala vykonávať osoba s príslušnou kvalifikáciou.  
Obalový materiál, prosím, zlikvidujte zodpovedným spôsobom.

## PL - Montaż

Przed montażem dokładnie przeczytaj instrukcję.  
Montaż powinna wykonać osoba z odpowiednimi kwalifikacjami.  
Opakowanie należy zutylizować w odpowiedzialny sposób.

## EN - Installation

Read the instructions carefully before installation.  
Installation should be carried out by a suitably qualified person.  
Please dispose of the packaging responsibly.

## HU - Szerelés

A szerelés előtt figyelmesen olvassa el az útmutatót.  
A szerelést megfelelő képesítéssel rendelkező személynek kell elvégeznie.  
Kérjük, a csomagolóanyagot felelősen ártalmatlanítsa.

## DE - Montage

Lesen Sie die Anleitung vor der Montage sorgfältig durch.  
Die Montage sollte von einer entsprechend qualifizierten Person durchgeführt werden.  
Bitte entsorgen Sie das Verpackungsmaterial verantwortungsvoll.

## Obsah balení / Obsah balenia / Zawartość opakowania / Package Contents / A csomag tartalma / Lieferumfang

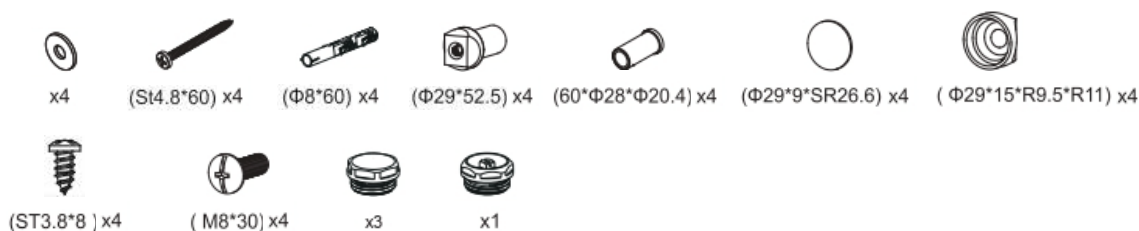

## Potřebné nářadí / Potrebne náradie / Wymagane narzędzia / Szükséges szerszámok / Benötigtes Werkzeug

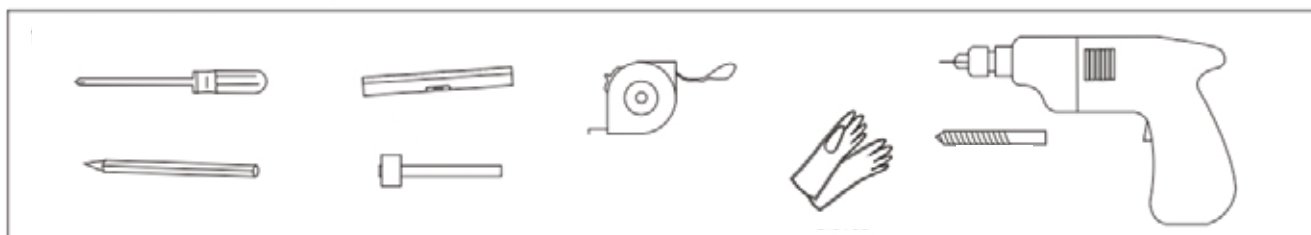

- 
- CZ** - Krok 1 – Před montáží prosím ověřte místo instalace.  
**SK** - Krok 1 – Pred montážou prosím overte miesto inštalácie.  
**PL** - Krok 1 – Przed montażem należy upewnić się co do miejsca instalacji.  
**EN** - Step 1 – Please confirm the installation location before installation.  
**HU** - 1. lépés – A szerelés előtt kérjük, ellenőrizze a telepítés helyét.  
**DE** - Schritt 1 – Bitte überprüfen Sie vor der Montage den Installationsort.

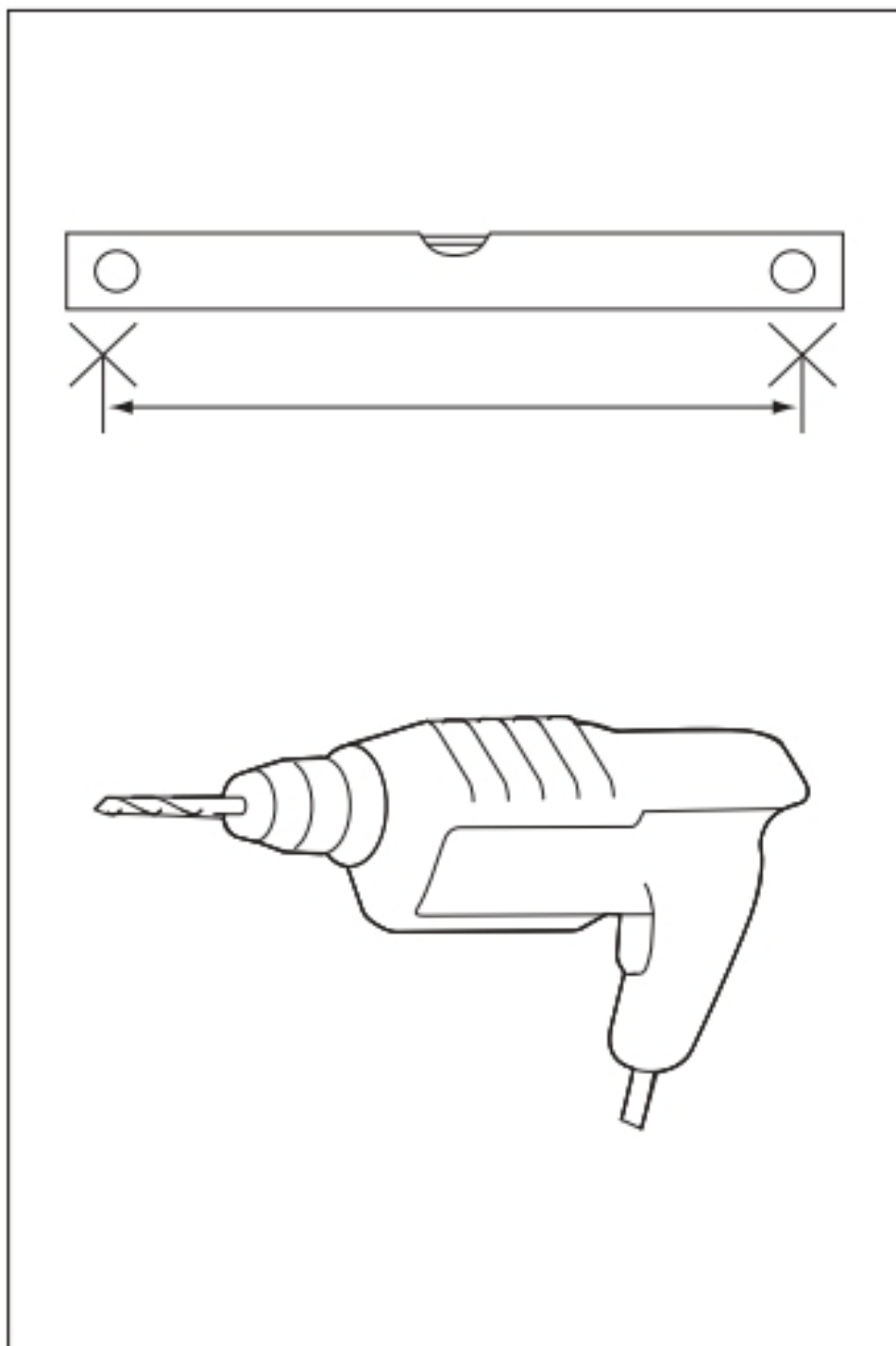

- 
- CZ** - Krok 2 – Pomocí vrtáku o průměru 8 mm vyvrtejte otvory na označených místech.  
**SK** - Krok 2 – Pomocou vrtáka s priemerom 8 mm vyvrtajte otvory na označených miestach.  
**PL** - Krok 2 – Za pomocą wiertła o średnicy 8 mm wywierć otwory w zaznaczonych miejscach.  
**EN** - Step 2 – Use an 8 mm drill bit to drill holes at the marked locations.  
**HU** - 2. lépés – Egy 8 mm-es fúrószárral fúrjon lyukakat a megjelölt helyeken.  
**DE** - 2. lépés – Egy 8 mm-es fúrószárral fúrjon lyukakat a megjelölt helyeken.

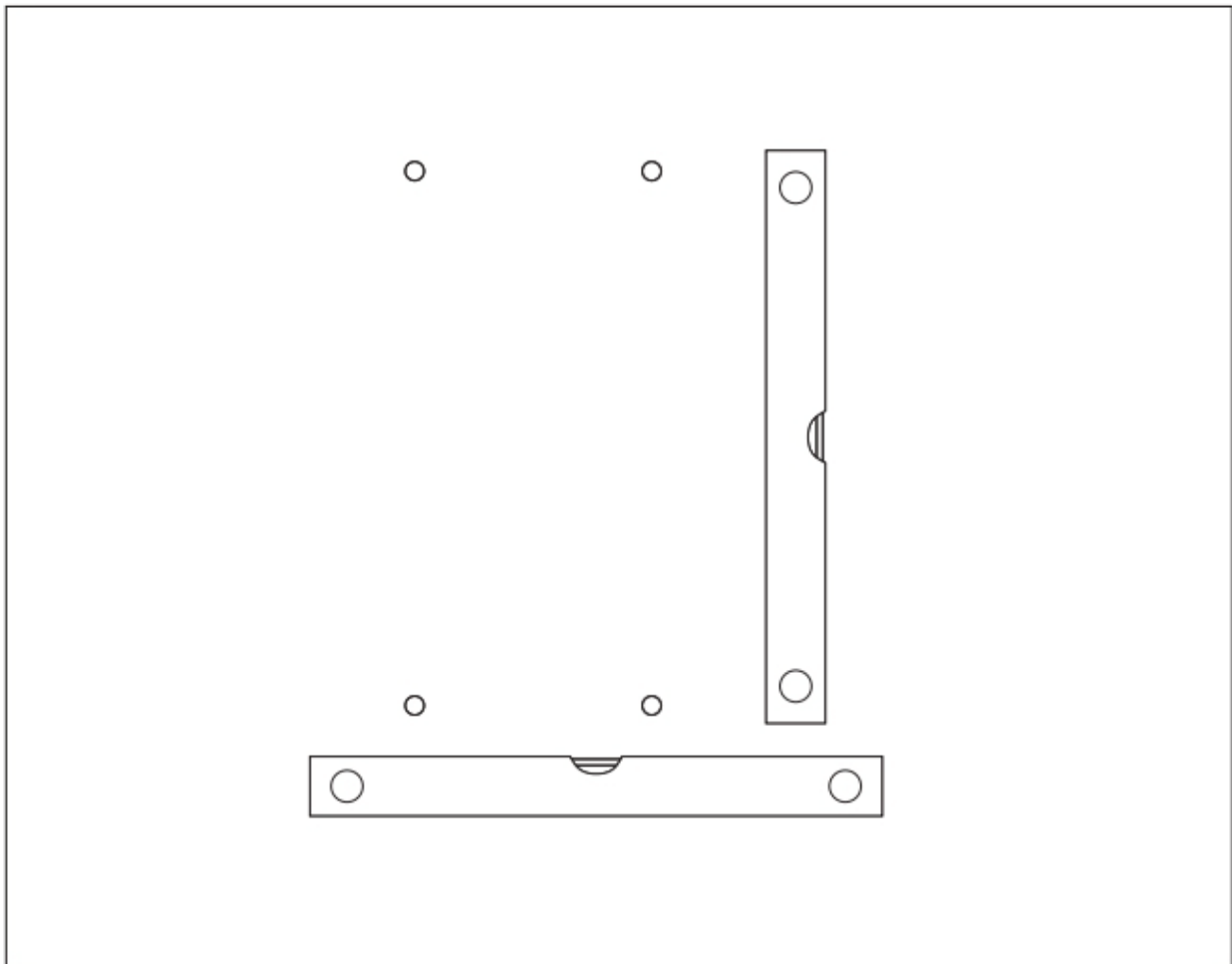

- 
- CZ** - Krok 3 – Do vyvrtaných otvorů o průměru 8 mm ve zdi vložte hmoždinky a pomocí šroubů upevněte montážní držáky ke stěně.
- SK** - Krok 3 – Do vyvrtaných otvorov s priemerom 8 mm v stene vložte hmoždinky a pomocou skrutiek upevnite montážne držiaky na stenu.
- PL** - Krok 3 – Włóż kołki rozporowe do wywierconych w ścianie otworów o średnicy 8 mm, a następnie przymocuj uchwyty montażowe do ściany za pomocą śrub.
- EN** - Step 3 – Insert the wall plugs into the drilled 8 mm holes, then fix the mounting brackets to the wall using screws.
- HU** - 3. lépés – Helyezze be a tipliket a falba fúrt 8 mm-es furatokba, majd csavarokkal rögzítse a szerelőkonzolokat a falhoz.
- DE** - Schritt 3 – Setzen Sie die Dübel in die gebohrten 8-mm-Löcher in der Wand ein und befestigen Sie anschließend die Montagehalterungen mit Schrauben an der Wand.

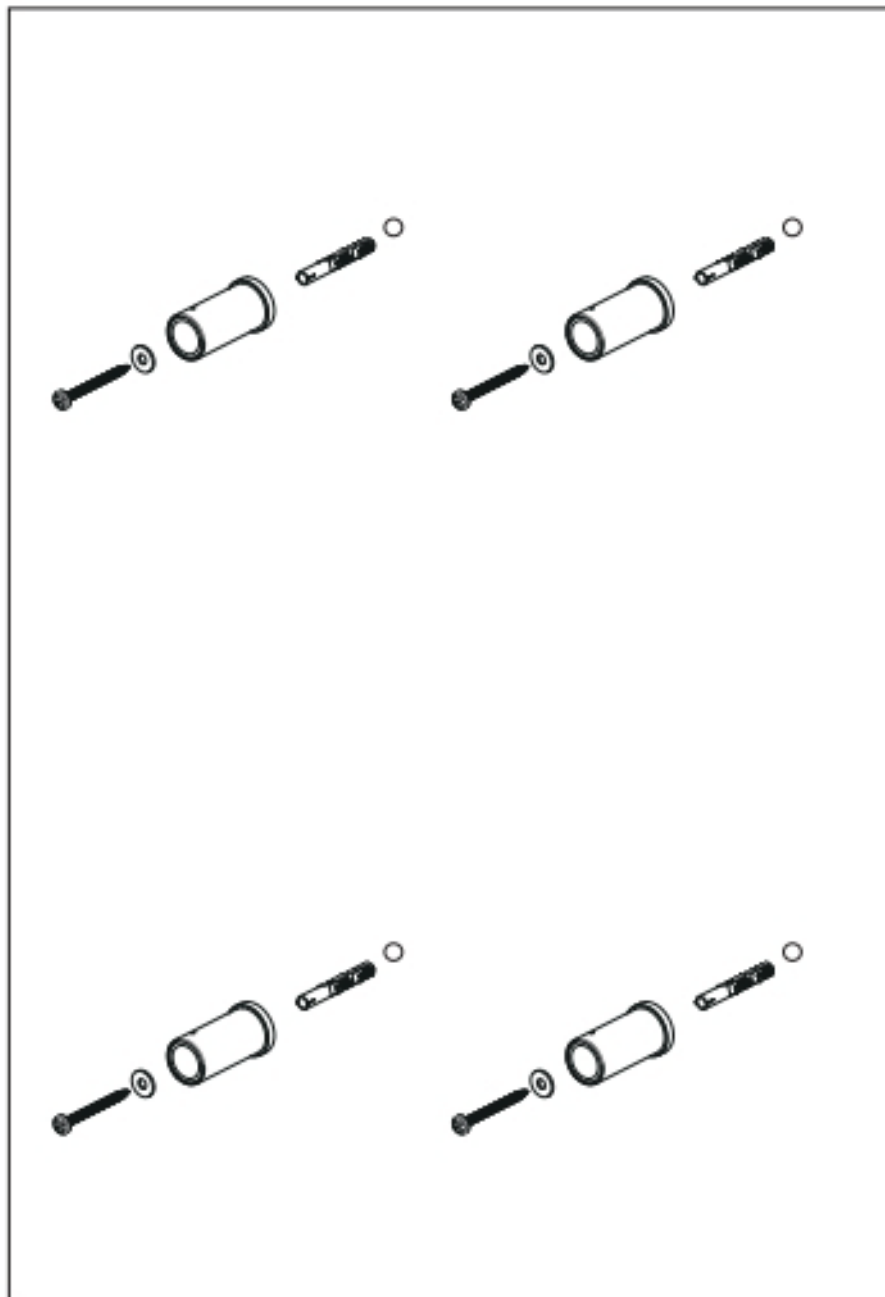

- 
- CZ** - Krok 4 – Nasadíte vnitřní části montážních držáků na koupelňový radiátor a utáhněte šrouby.  
**SK** - Krok 4 – Nasadíte vnútorné časti montážnych držiakov na kúpeľňový radiátor a dotiahnete skrutky.  
**PL** - Krok 4 – Załóż wewnętrzne części uchwyty montażowych na grzejnik łazienkowy i dokręć śruby.  
**EN** - Step 4 – Place the inner parts of the mounting brackets onto the bathroom radiator and tighten the screws.  
**HU** - 4. lépés – Helyezze fel a szerelőkonzolok belső részeit a fürdőszobai radiátorra, majd húzza meg a csavarokat.  
**DE** - Schritt 4 – Setzen Sie die inneren Teile der Montagehalterungen auf den Badheizkörper und ziehen Sie die Schrauben fest.

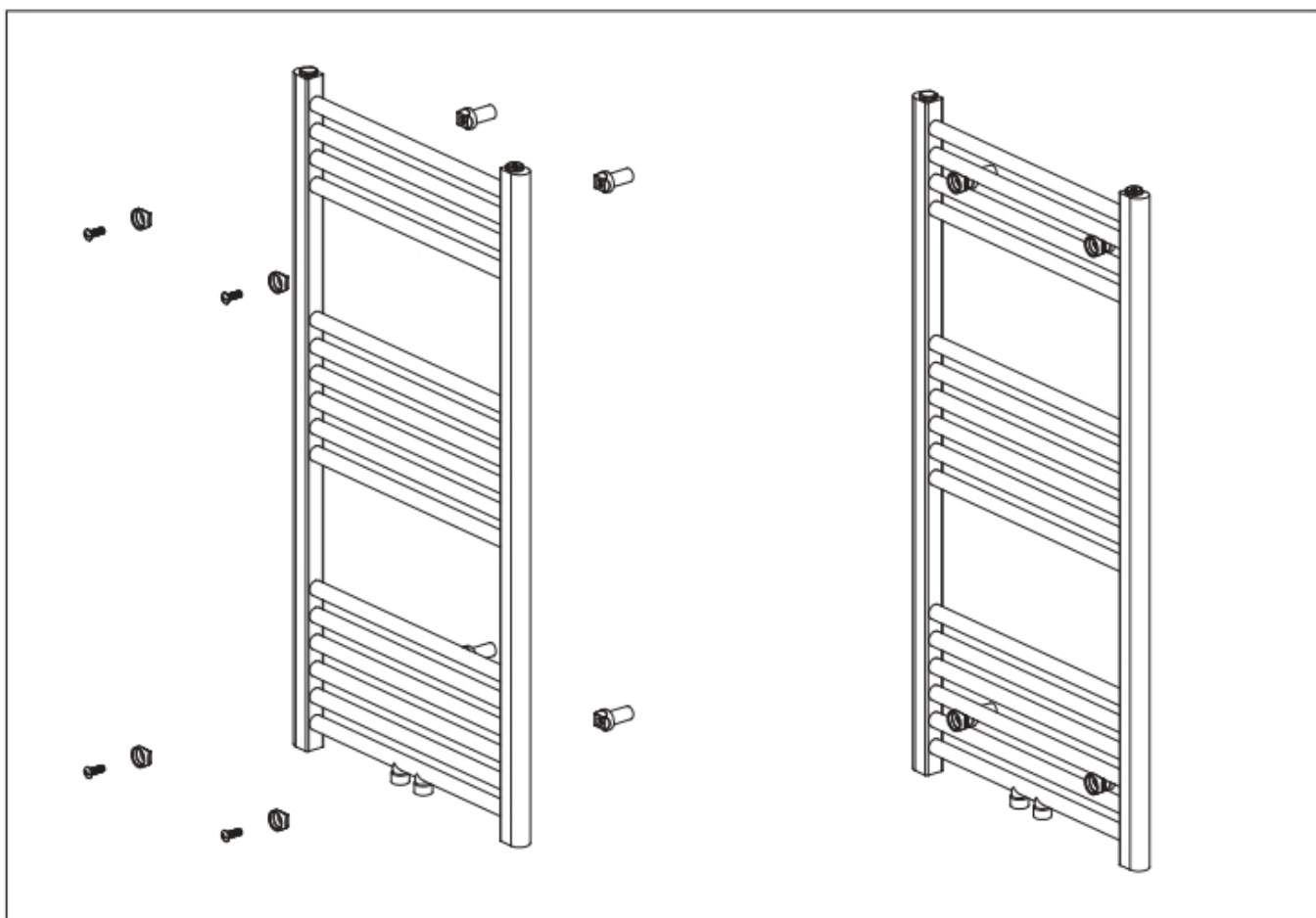

- 
- CZ** - Krok 5 – Namontujte zátku a odvzdušňovací ventil do horních vývodů radiátoru.  
**SK** - Krok 5 – Namontujte zátku a odvzdušňovací ventil do horných vývodov radiátora.  
**PL** - Krok 5 – Zamontuj korek oraz odpowietrznik w górnych przyłączach grzejnika.  
**EN** - Step 5 – Install the plug and air vent into the top radiator outlets.  
**HU** - 5. lépés – Szerelje be a záródugót és a légtelenítő szelepet a radiátor felső csatlakozóiba.  
**DE** - Schritt 5 – Montieren Sie den Stopfen und das Entlüftungsventil an den oberen Anschlüssen des Heizkörpers.

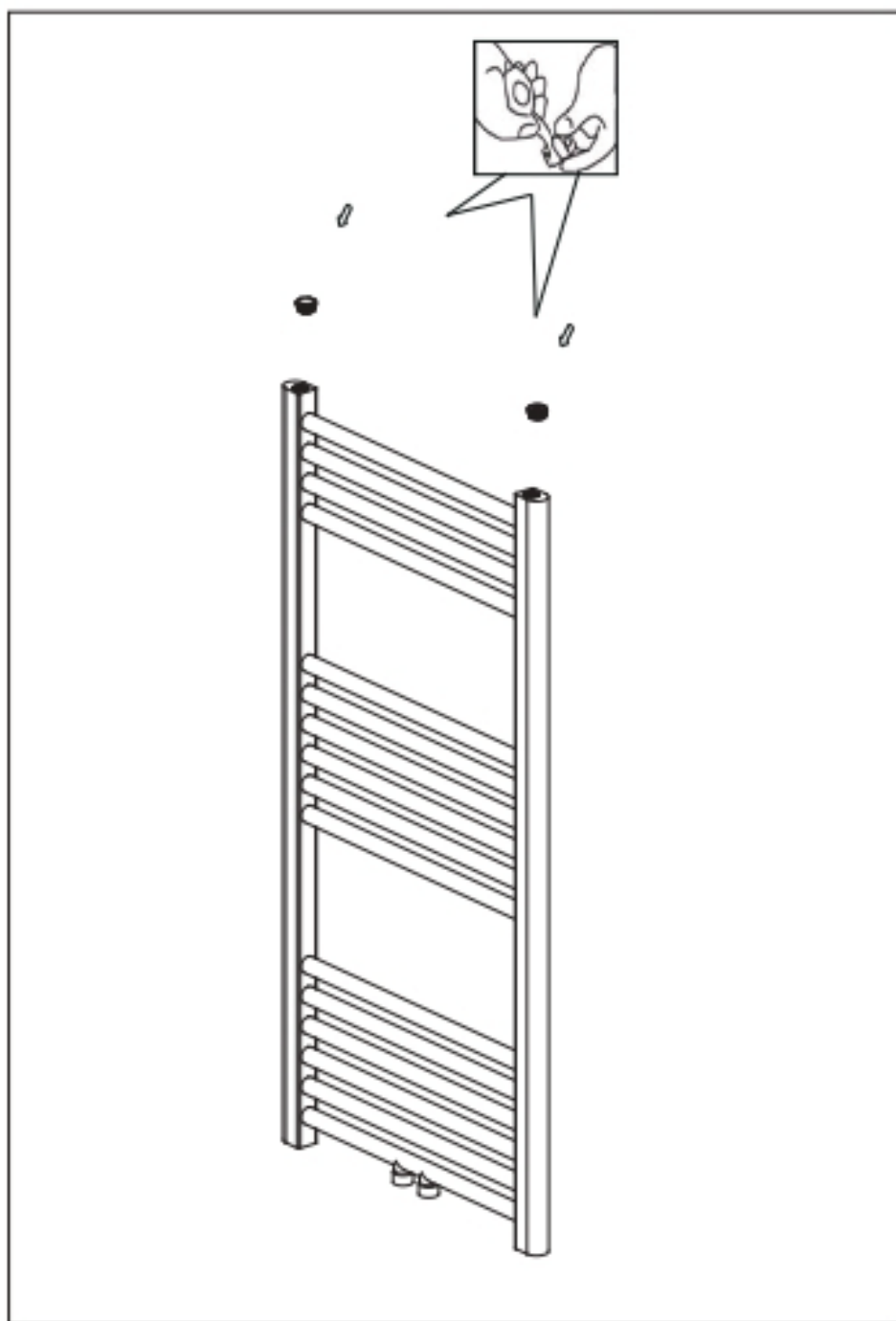

- 
- CZ** - Krok 6 – Nasaďte koupelnový radiátor do montážních držáků a utáhněte šrouby.  
**SK** - Krok 6 – Nasaďte kúpeľňový radiátor do montážnych držiakov a dotiahnite skrutky.  
**PL** - Krok 6 – Umieść grzejnik łazienkowy w uchwytych montażowych i dokręć śruby.  
**EN** - Step 6 – Install the bathroom radiator into the mounting brackets and tighten the screws.  
**HU** - 6. lépés – Helyezze be a fürdőszobai radiátort a szerelőkonzolkba, majd húzza meg a csavarokat.  
**DE** - Schritt 6 – Setzen Sie den Badheizkörper in die Montagehalterungen ein und ziehen Sie die Schrauben fest.

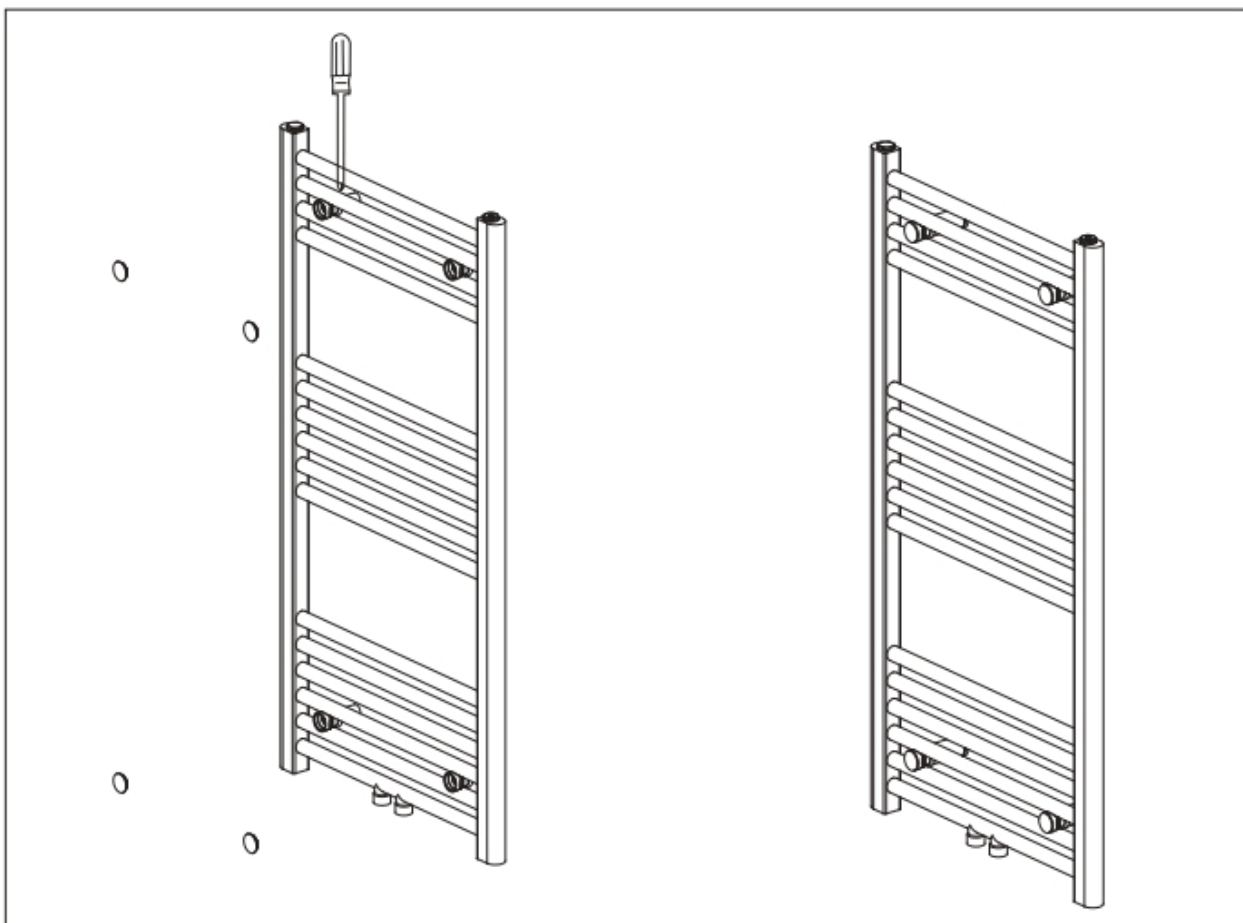

---

# cerano

CERANO s.r.o.  
U Stadionu 1881/10  
792 01 Bruntál  
Česká republika  
Moravskoslezský kraj, okres Bruntál

+420 227 272 800  
Info@cerano.cz